



取扱説明書

フィットネスバイク

目次

- 使用上の警告/注意事項 1
- 組立時の警告/注意事項 2
- 組立方法 3
- 表示メーターの機能 5
- 表示メーターの操作方法 7
- 製品仕様 8

お願い

誤った使い方をしますと、重大な事故につながるおそれがあります。この取扱説明書をよくお読みいただき、正しく安全にご使用ください。また、必要な時はすぐに取り出せるよう、身近に大切に保管してください。

使用上の警告/注意事項

警告

- 本製品は家庭用です。学校・ジム等の不特定多数の利用者によって使用されるものではありません。また、運動以外の目的で使用しないで下さい。
- 身体に疾患があり、安静が必要な方または、妊娠中の方は医師に相談してからご使用ください。
- ご使用中に体調が悪くなった場合、速やかに使用を中止して医師の相談を受けて下さい。
- 本製品の使用体重制限は 130kg です。



禁止

- 室温が 10℃ 以下・35℃ 以上の状態ではご使用にならないで下さい。
→表示メーターが正常に表示しなくなる恐れがあり、駆動部分などの劣化も早めます。

注意

- 使用中は必ず、ハンドルを握り、サドルに腰掛ける。
→立ち上がったままのペダリング、本体が左右に激しく揺れる位のペダリングは故障の原因となります。
- 小さなお子様やペットのいる場所で使用しない。
→使用中以外も本体内部などの駆動部分に手、指などを入れたりせず、物や乳幼児、動物を本製品に近づけないで下さい。事故に繋がる恐れがあります。
- ハンドル・サドルの固定確認。
→サドル調節およびハンドル取り付け部分などがしっかりと固定されていることを確認下さい。
- 裸足・靴下・ストッキングで使用しない。
→必ず運動靴を履いて使用下さい。足の巻き込みや怪我などの事故の原因になります。
- マットの上に設置して使用。
→接地面の材質によって床が変色する場合があります。床面を保護する不燃性のマットを敷いて下さい。

組立時の警告/注意事項

警告

- ボルトの締め、ピンの差し込みなどにひび割れがないことを確認して下さい。
- ボトルナット、パイプ、駆動部分に手、指などを挟まれないようにご注意ください。
- 安全のため、組み立ての際は必ず軍手などを着用して、大人2人以上で行って下さい。



禁止

- 本製品を改造もしくは付加及び部分を取り外した状態で使用しないで下さい。
→重大な事故を起こす恐れがあります。
- 小さなお子様や動物がパーツを口に含んだりしないよう注意を払って下さい。
→重大な事故を起こす恐れがあります。

注意

- 組み立ての際は十分な場所を確保し、敷物を敷くなどして床や家具に傷が付かないよう注意して下さい。
- カッターナイフなどの刃物や工具を使用する場合は、取り扱いに十分ご注意ください。
- 組み立て完了後、大きなグラつきやガタつきがないか十分にご確認下さい。
- ほこりや湿気のある場所、また、直射日光が当たる所や高温な所は避け、乾燥した場所に保管して下さい。

組立方法

1. 正面のフロントレグを、スパナを使ってボルト、ワッシャー、袋ナットで本体に固定します。後部のリアレグも同じ方法でフレームに固定します。

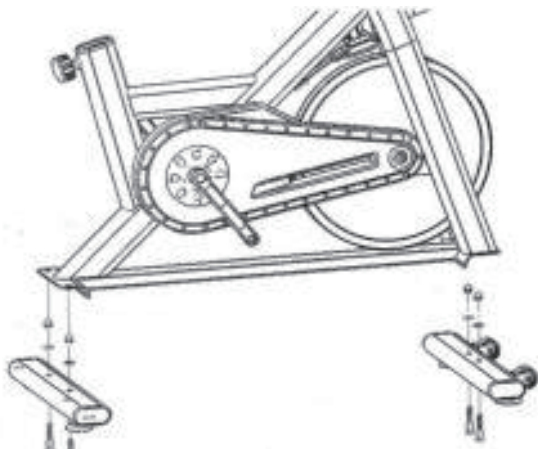

2. 本体のハンドルバーポストをピンで本体に固定し、ハンドルバーを、皿頭ソケットヘッド ネジとワッシャーでハンドルバーポストに取り付け、ハンドルバーを固定します。ボールピンを挿して使いやすい高さに調整します。



組立方法

3. シートポストを本体に固定し、シートをシートポストに固定します。シートの上のネジをネジ袋のレンチで固定します。シートの前後の距離は、ノブで調節できます。



4. ペダルには、「L」と「R」の印が付けられています。ペダルを取り付けるときには、「R」も ペダルを「R」クランクのネジ穴に（ネジの位置に気を付けながら）取り付けます。ペダルが回らなくなるまで手で時計回りに回してください。その後、スパナで固定します。反対側も同じように行います。



表示メーターの機能

この表示メーターは速度・時間・距離・カロリーを個別に表示します。



Scan

数秒ごとにメイン表示部の表示を自動切り替えます。
時間→速度→距離→カロリー→最初に戻る

TIME

運動経過時間(分:秒)を表示します。
カーソルを TIME 合わせて使用します。

【範囲】 00:00~99:59

SPD

運動中の速度(Km/h)を表示します。
カーソルを SPEED に合わせて使用します。

【範囲】 0.0~99.9Km/時

DST

走行距離 (Km) を表示します。

カーソルを DISTANCE に合わせて使用します。

【範囲】 0.000~999.9Km

CAL

運動中の消費カロリー (Kcal) を表示します。

カーソルを CALORIES に合わせて使用します。

※同じ運動をしてもペダル負荷やスピード、個人差によって消費するカロリーは違います。

本製品の表記はそれらを考慮した表示はできませんので、目安として考え下さい。

【範囲】 0.0~9999Kcal

ODO

総走行距離 (Km) を表示する。

カーソルを ODO に合わせて使用します。

表示メーターの操作方法

1. 自動オン / オフ

何かキーが押されたり、速度センサーから信号入力を受信したりすると、このシステムは電源オンになります。

信号入力やキー入力が約 4 分間なかった場合、このシステムは電源オフになります。

2. リセット 電池の交換、またはモードキーを 3 秒間押し続けるとリセット可能です。

3. モード

スキャンモードにしたくない場合、機能上のカーソルが点滅し始めたら MODE キーを 押し して SCAN か LOCK を 選択 して下さい。

【注意】

このモニターは電池を使用しています。モニターの表示に異常がある場合、電池交換にて綺麗に表示される場合がございます。

製品仕様

	商品情報
材質	本体、ペタル：アルミニウム合金 チェーンカバー：ABS メーター：ABS ベルト：EVA
サイズ	本体：幅 54× 奥行 102× 高さ 122cm 梱包：幅 23× 奥行 101× 高さ 85cm 本体重量：約 27.2kg 梱包重量：29kg ※製品により数センチ程度誤差が生じる場合がございます
仕様	組み立て式 耐荷重：130kg 組立時間：25分
生産地	中国
その他	重量物のため、配送過程でダンボールに汚れや穴などがある状態でお届けとなる場合がございます。緩衝剤を入れしっかりと梱包しておりますので、外箱に破損がある場合も製品には影響はございません。商品本体及び破損があった場合はご連絡くださいませ。

※デザイン及び製品仕様は予告なく変更する場合があります。